



Приложение к большому каталогу
пневматической аппаратуры версии 8.5/2

Цилиндры пневматические
со специальным окончанием штока



Миницилиндры пневматические Серии 16, 24 и 25

Одно- и двустороннего действия (стандарт CETOP RP52-P DIN/ISO 6432)

Серия 16: \varnothing 8, 10, 12 мм; Серия 24: \varnothing 16, 20, 25 мм - магнитные;

Серия 25: \varnothing 16, 20, 25 мм - магнитные, с двусторонним регулируемым демпфированием



Мод. I



Мод. GKF



Мод. GK



Мод. G



Мод. GA



Мод. E



Мод. B



Мод. V



Мод. U



Мод. GY

КОДИРОВКА

24	N	2	A	16	A	100	
----	---	---	---	----	---	-----	--

24 СЕРИЯ:
16 = немагнитный
24 = магнитный
25 = магнитный, с демпфированием

N МОДИФИКАЦИЯ:
N = стандартный

2 ДЕЙСТВИЕ:
1 = одностороннее (передняя возвратная пружина)
2 = двустороннее
3 = двустороннее (с двусторонним штоком)
7 = одностороннее (с двусторонним штоком)

A МАТЕРИАЛЫ:
A = шток – нержавеющая сталь AISI 303,
гильза – нержавеющая сталь AISI 304, крышки – анодированный алюминий

16 ДИАМЕТРЫ:
08 = \varnothing 8 мм - 10 = \varnothing 10 мм - 12 = \varnothing 12 мм - 16 = \varnothing 16 мм - 20 = \varnothing 20 мм - 25 = \varnothing 25 мм

A ТИП КРЕПЛЕНИЯ:
A = стандартный (гайки на штоке и крышках)
RL = цилиндр в сборе со стопором штока (для \varnothing 20 мм - \varnothing 25 мм)

100 ХОД:
Серия 16 \varnothing 8 + \varnothing 10: 10 - 250 мм; \varnothing 12: 10 - 300 мм / Серия 24 и 25 \varnothing 16: 10 - 600 мм; \varnothing 20 - \varnothing 25: 10 - 1000 мм

= стандарт
V = штоковая манжета. Материал: фторкаучук (FKM)
W = все уплотнения. Материал: фторкаучук (FKM); максимальная рабочая температура: до +130°C (только для серии 25)

СТАНДАРТНЫЕ ХОДА

■ = двустороннего действия
* = одностороннего действия

Серия	\varnothing	10	25	40	50	80	100	125	160	200	250	300	320	400	500
16	8	■*	■*	■*	■*	■	■	■	■	■					
16	10	■*	■*	■*	■*	■	■	■	■	■					
16	12	■*	■*	■*	■*	■	■	■	■	■	■	■			
24	16	■*	■*	■*	■*	■	■	■	■	■	■	■	■	■	■
24	20	■*	■*	■*	■*	■	■	■	■	■	■	■	■	■	■
24	25	■*	■*	■*	■*	■	■	■	■	■	■	■	■	■	■
25	16	■	■	■	■	■	■	■	■	■	■	■	■	■	■
25	20	■	■	■	■	■	■	■	■	■	■	■	■	■	■
25	25	■	■	■	■	■	■	■	■	■	■	■	■	■	■

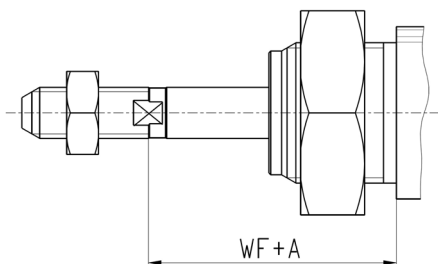
Миницилиндры пневматические серии 24 со специальным окончанием штока

Удлиненный шток

В конце кодировки цилиндра в скобках указывается размер А – удлинение штока в мм. Максимальное удлинение штока А = 300 мм.

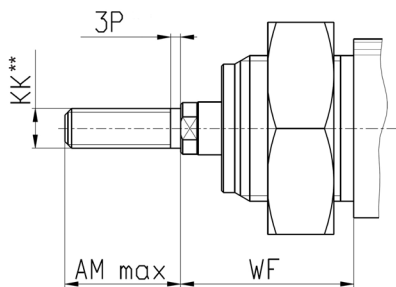
Пример для заказа:
24N2A16A100(50) – шток удлинён на 50 мм.



Шток со специальной резьбой*

В конце кодировки цилиндра в скобках указываются диаметр резьбы, шаг и длина в мм.

Пример для заказа:
24N2A16A100(M6-20) – резьба М6, шаг 1, длина 20 мм.

P = шаг резьбы.

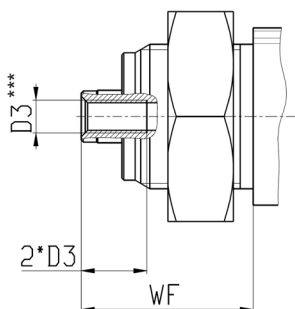
Доступные варианты резьб см. в таблице ниже.

Шток с внутренней резьбой

В конце кодировки цилиндра в скобках указывается размер резьбы и через тире символ F – female – внутренняя резьба.

Пример для заказа:
24N2A16A100(M4-F) – резьба внутренняя (D3) – М4, глубина резьбы 8 мм.

Дополнительное указание: внутренняя резьба на штоке изготавливается только с основным (крупным) шагом. Глубина резьбы равна двум диаметрам. Доступные варианты резьб см. в таблице ниже.

* = В состав цилиндров со специальной резьбой гайки не входят.

** = Резьба КК – в скобках шаг резьбы крупный и мелкий по ГОСТ 9150.

*** = Резьба D3 – шаг резьбы крупный, глубина резьбы – два диаметра.

Возможны заказы комбинированных исполнений: удлиненный шток и спец. резьба

Пример для заказа: 24N2A16A100(50M4-F) – размер WF удлинён на 50 мм и резьба внутренняя (D3) – М4.

Пример для заказа: 24N2A16A100(50M6-20) – размер WF удлинён на 50 мм и резьба (КК) – М6, шаг 1, длина 20 мм.

ТАБЛИЦА. ДОСТУПНЫЕ ВАРИАНТЫ СПЕЦИАЛЬНЫХ РЕЗЬБ

Ø мм	WF	AM max	D3	КК
8	16	40	-	M3, M4
10	16	40	-	M3, M4
12	22	40	M3	M3, M4, M5, M6
16	22	40	M3	M3, M4, M5, M6
20	24	40	M3, M4, M5	M4, M5, M6, M8 (1,25; 1)
25	28	40	M4, M5	M5, M6, M8 (1,25; 1), M10 (1,5; 1,25; 1)

Цилиндры пневматические Серия 40

Одно- и двустороннего действия, магнитные, с демпфированием

DIN/ISO 6431

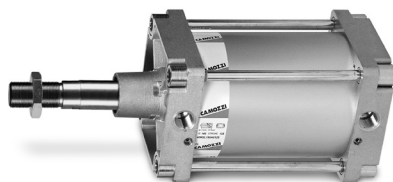
 \varnothing 50, 63, 80, 100, 125, 160, 200, 250, 320 мм

Мод. B



Мод. D-E



Мод. H и C-H



Мод. L



Мод. R



Мод. S



Мод. F



Мод. ZS



Мод. C+L+S



Мод. BF



Мод. G



Мод. GA



Мод. GY



Мод. U



Мод. R+C+S



Мод. ZC

КОДИРОВКА

40	M	2	L	160	A	0200	
----	---	---	---	-----	---	------	--

40 СЕРИЯ

M МОДИФИКАЦИЯ:
 N = стандартный, немагнитный (\varnothing 50 ... \varnothing 100)
 M = стандартный, магнитный

2 ДЕЙСТВИЕ:
 1 = одностороннее (передняя возвратная пружина)
 2 = двустороннее (с демпфированием в обе стороны)
 3 = двустороннее (без демпфирования)
 4 = двустороннее (с демпфированием назад)
 5 = двустороннее (с демпфированием вперед)
 6 = двустороннее (с двусторонним штоком, с демпфированием в обе стороны)
 7 = одностороннее (с двусторонним штоком)

L МАТЕРИАЛЫ:
 L = шток – нержавеющая сталь AISI 420, гайки и шпильки – оцинкованная сталь
 T = шток, шпильки – нержавеющая сталь AISI 420, гайки шпилек – нержавеющая сталь AISI 303
 U = шток, гайки шпилек – нержавеющая сталь AISI 303, шпильки – нержавеющая сталь AISI 420
 S = химически стойкая окраска, шток, гайки шпилек – нержавеющая сталь AISI 303, шпильки – нержавеющая сталь AISI 420

160 ДИАМЕТРЫ:
 050 = \varnothing 50 мм
 063 = \varnothing 63 мм
 080 = \varnothing 80 мм
 100 = \varnothing 100 мм
 125 = \varnothing 125 мм
 160 = \varnothing 160 мм
 200 = \varnothing 200 мм
 250 = \varnothing 250 мм
 320 = \varnothing 320 мм

A ТИП КРЕПЛЕНИЯ:
 A = стандартный
 F = центральная подвеска
 I = сборка подвесок Мод. C+L+S
 ZSI = сборка подвесок Мод. ZS+C+S
 ZCI = сборка подвесок Мод. ZC+C+S
 RI = сборка подвесок Мод. R+C+S

0200 ХОД:
 10 + 2500 мм

 СПЕЦИАЛЬНОЕ ИСПОЛНЕНИЕ:
 = стандарт
 V = штоковая манжета. Материал: фторкаучук (FKM)
 N = цилиндр-тандем
 W = все уплотнения. Материал: фторкаучук (FKM); максимальная рабочая температура: до +130°C
 B = все уплотнения. Материал: фторкаучук (HNBR); максимальная рабочая температура: -35°C + +80°C
 RP = специальная 2-х компонентная штоковая манжета для эксплуатации при повышенном загрязнении

 ОППОЗИТИВНЫЙ ТАНДЕМ-ЦИЛИНДР
 xxx/yyuNS** = оппозитивный тандем-цилиндр с общим штоком
 xxx/yyuN** = оппозитивный тандем-цилиндр
 **xxx, yyu - ход первого и второго цилиндра соответственно.

Цилиндры пневматические серии 40 со специальным окончанием штока

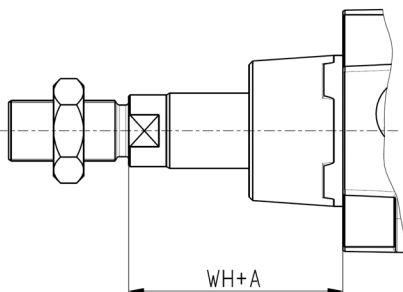

Удлиненный шток

В конце кодировки цилиндра в скобках указывается размер А – удлинение штока в мм. Максимальное удлинение штока А = 500 мм.

Пример для заказа:
40M2L050A0100(50) – шток удлинён на 50 мм.

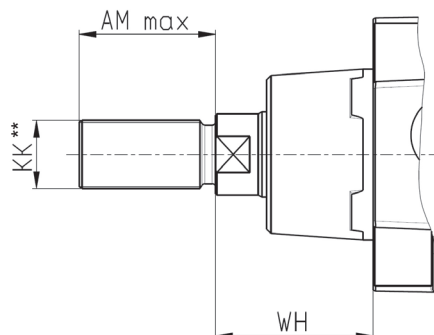

Шток со специальной резьбой*

В конце кодировки цилиндра в скобках указываются диаметр резьбы, шаг и длина в мм.

Пример для заказа:
40M2L050A0100(M12X1,5-20) – резьба М12, шаг 1,5, длина 20 мм.

Доступные варианты резьб см. в таблице ниже.

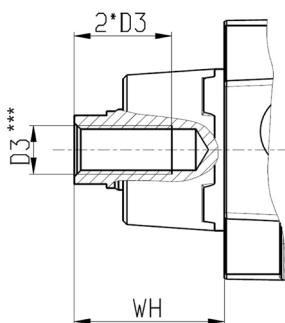

Шток с внутренней резьбой

В конце кодировки цилиндра в скобках указывается размер резьбы и через тире символ F – female – внутренняя резьба.

Пример для заказа:
40M2L050A0100(M8-F) – резьба внутренняя (D3) – М8, глубина резьбы 16 мм.

Дополнительное указание: внутренняя резьба на штоке изготавливается только с основным (крупным) шагом. Глубина резьбы равна двум диаметрам. Доступные варианты резьб см. в таблице ниже.

* = В состав цилиндров со специальной резьбой гайки не входят.

** = Резьба КК – в скобках шаг резьбы крупный и мелкий по ГОСТ 9150.

*** = Резьба D3 – шаг резьбы крупный, глубина резьбы – два диаметра.

Возможны заказы комбинированных исполнений: удлиненный шток и спец. резьба

Пример для заказа: 40M2L050A0100(50M8-F) – размер WH удлинён на 50 мм и резьба внутренняя (D3) – М8.

Пример для заказа: 40M2L050A0100(50M12X1,5-20) – размер WH удлинён на 50 мм и резьба (КК) – М12, шаг 1,5, длина 20 мм.

ТАБЛИЦА. ДОСТУПНЫЕ ВАРИАНТЫ СПЕЦИАЛЬНЫХ РЕЗЬБ

Ø мм	WH	AM max	D3	КК
50	37	60	M8, M10, M12	M10 (1,5; 1,25; 1), M12 (1,75; 1,5; 1,25), M14 (2; 1,5), M16 (2; 1,5), M18 (2,5; 1,5), M20 (2,5; 2; 1,5)
63	37	60	M10, M12	M10 (1,5; 1,25; 1), M12 (1,75; 1,5; 1,25), M14 (2; 1,5), M16 (2; 1,5), M18 (2,5; 1,5), M20 (2,5; 2; 1,5)
80	46	60	M10, M12, M16	M12 (1,75; 1,5; 1,25), M14 (2; 1,5), M16 (2;1,5), M18 (2,5; 1,5), M20 (2,5; 2; 1,5), M24 (3; 2)
100	51	60	M12, M16	M12 (1,75; 1,5; 1,25), M14 (2; 1,5), M16 (2;1,5), M18 (2,5; 1,5), M20 (2,5; 2; 1,5), M24 (3; 2)
125	65	80	M16, M20	M16 (2; 1,5), M18 (2,5; 1,5), M20 (2,5; 2; 1,5), M24 (3; 2), M27 (2; 1,5), M30 (3,5; 2)
160	80	100	M20, M24, M30	M20 (2,5; 2; 1,5), M24 (3; 2), M27 (2; 1,5), M30 (3,5; 2), M36 (4; 3; 2)
200	95	100	M24, M30	M24 (3; 2), M27 (2; 1,5), M30 (3,5; 2), M36 (4; 3; 2)
250	105	120	M24, M30, M36	M27 (2; 1,5), M30 (3,5; 2), M36 (4; 3; 2), M42 (4,5; 3; 2), M48 (5; 3; 2)
320	120	140	M36, M42, M48	M36 (4; 3; 2), M42 (4,5; 3; 2), M48 (5; 3; 2), M56 (5,5; 4)

Цилиндры пневматические Серия 41 - Алюминиевый профиль

Двустороннего действия, магнитные, с двусторонним регулируемым демпфированием
DIN/ISO 6431 - VDMA 24562
ø160, 200 мм



Мод. S



Мод. ZS



Мод. BF



Мод. G

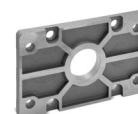

Мод. D-E



Мод. F



Мод. B



Мод. GA



Мод. C-H



Мод. U



Мод. L



Мод. C+L+S

КОДИРОВКА

41	M	2	P	160	A	0200	
----	---	---	---	-----	---	------	--

41 СЕРИЯ

M МОДИФИКАЦИЯ:
M = стандартный, магнитный

2 ДЕЙСТВИЕ:
2 = двустороннее (с двусторонним регулируемым демпфированием)
3 = двустороннее (с упругим демпфированием)
4 = двустороннее (с регулируемым демпфированием назад)
5 = двустороннее (с регулируемым демпфированием вперед)
6 = двустороннее (с двусторонним штоком, с двусторонним регулируемым демпфированием)

P МАТЕРИАЛЫ:
P = шток – нержавеющая сталь AISI 420B, шпильки и гайки штока – оцинкованная сталь
R = шпильки – нержавеющая сталь AISI 420B, гайки шпилек – нержавеющая сталь AISI 303
C = шток – нержавеющая сталь – AISI 303, гайка штока – нержавеющая сталь AISI 304
U = шток – нержавеющая сталь AISI 303, гайка штока – нержавеющая сталь AISI 304, шпильки – нержавеющая сталь AISI 420B, гайки шпилек – нержавеющая сталь AISI 303
W = шток – нержавеющая сталь AISI 304, гайка штока – нержавеющая сталь AISI304, шпильки – нержавеющая сталь AISI 420B, гайки шпилек – нержавеющая сталь AISI 303

160 ДИАМЕТРЫ:
160 = ø 160 мм - 200 = ø 200 мм

A ТИП КРЕПЛЕНИЯ:
A = стандартный
F = центральная подвеска

0200 ХОД
10 ÷ 2500 мм

СПЕЦИАЛЬНОЕ ИСПОЛНЕНИЕ:
= стандарт
V = штоковая манжета. Материал: фторкаучук (FKM)
W = все уплотнения. Материал: фторкаучук (FKM); максимальная рабочая температура: до +130°C
C* = покрытие цилиндра. Материал: полиуретан; цвет: серый
(_ _ _) = вылет штока _ _ _ мм

* Исполнение C: по запросу.
Для получения дополнительной информации, пожалуйста, свяжитесь с нашим техническим отделом.

СТАНДАРТНЫЕ ХОДА

* = двустороннего действия

Ø	25	50	75	80	100	125	150	160	200	250	300	320	400	500
160		*			*		*		*				*	*
200		*			*				*					

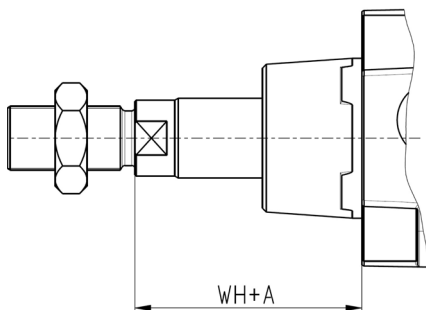
Цилиндры пневматические серии 41 со специальным окончанием штока

Удлиненный шток

В конце кодировки цилиндра в скобках указывается размер A – удлинение штока в мм. Максимальное удлинение штока $A = 500$ мм.

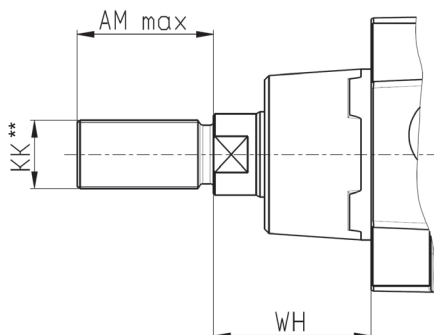
Пример для заказа:
41M2P160A0100(50) – шток удлинён на 50 мм.

Шток со специальной резьбой*

В конце кодировки цилиндра в скобках указываются диаметр резьбы, шаг и длина в мм.

Пример для заказа:
41M2P160A0100(M12X1,5-20) – резьба M12, шаг 1,5, длина 20 мм.

Доступные варианты резьб см. в таблице ниже.

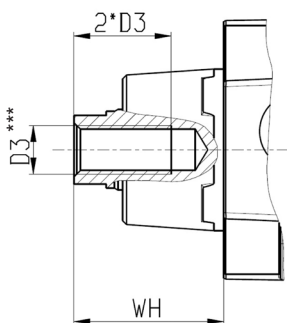
Шток с внутренней резьбой

В конце кодировки цилиндра в скобках указывается размер резьбы и через тире символ F – female – внутренняя резьба.

Пример для заказа:
41M2P160A0100(M8-F) – резьба внутренняя (D3) – M8, глубина резьбы 16 мм.

Дополнительное указание: внутренняя резьба на штоке изготавливается только с основным (крупным) шагом. Глубина резьбы равна двум диаметрам. Доступные варианты резьб см. в таблице ниже.

* = В состав цилиндров со специальной резьбой гайки не входят.

** = Резьба KK – в скобках шаг резьбы крупный и мелкий по ГОСТ 9150.

*** = Резьба D3 – шаг резьбы крупный, глубина резьбы – два диаметра.

Возможны заказы комбинированных исполнений: удлиненный шток и спец. резьба

Пример для заказа: 41M2P160A0100(50M8-F) – размер WH удлинён на 50 мм и резьба внутренняя (D3) – M8.

Пример для заказа: 41M2P160A0100(50M12X1,5-20) – размер WH удлинён на 50 мм и резьба (KK) – M12, шаг 1,5, длина 20 мм.

ТАБЛИЦА. ДОСТУПНЫЕ ВАРИАНТЫ СПЕЦИАЛЬНЫХ РЕЗЬБ

Ø мм	WH	AM max	D3	KK
160	80	100	M20, M24, M30	M20 (2,5; 2; 1,5), M24 (3; 2), M27 (2; 1,5), M30 (3,5; 2), M36 (4; 3; 2)
200	95	100	M24, M30	M24 (3; 2), M27 (2; 1,5), M30 (3,5; 2), M36 (4; 3; 2)

Цилиндры пневматические Серия 60

Одно- и двустороннего действия, магнитные, с демпфированием
 ISO 15552 - DIN/ISO 6431 - VDMA 24562
 ø 32, 40, 50, 63, 80, 100, 125 мм



Мод. GY



Мод. U



Мод. S



Мод. R



Мод. G



Мод. GA



Мод. ZC



Мод. C+L+S



Мод. F



Мод. GK

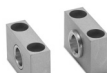

Мод. BF



Мод. B



Мод. D-E



Мод. C и C-H



Мод. H и C-H



Мод. L



Мод. GKF



Мод. 80-62/8C

КОДИРОВКА

60	M	2	L	050	A	0200	
----	---	---	---	-----	---	------	--

60 СЕРИЯ

M МОДИФИКАЦИЯ:
 M = магнитный
 N = немагнитный
 L = магнитный, низкий коэффициент трения

2 ДЕЙСТВИЕ:
 1 = одностороннее (передняя возвратная пружина) (ø 32 ... ø 100)
 2 = двустороннее (демпфирование в обе стороны)
 3 = двустороннее (без демпфирования)
 4 = двустороннее (с демпфированием назад)
 5 = двустороннее (с демпфированием вперед)
 6 = двустороннее (с двусторонним штоком, демпфирование в обе стороны)
 7 = одностороннее (с двусторонним штоком)

L МАТЕРИАЛЫ:
 L = шток – нержавеющая сталь AISI 420B, манжета штока – полиуретан, гайки и шпильки – оцинкованная сталь
 T = шпильки – нержавеющая сталь AISI 420B, гайки – нержавеющая сталь AISI 303
 C = шток – нержавеющая сталь AISI 303, гайка штока – нержавеющая сталь AISI 304
 W = шток, гайки шпилек – нержавеющая сталь AISI 303, гайка штока – нержавеющая сталь AISI 304, шпильки – нержавеющая сталь AISI 420B
 W = шток, гайка штока – нержавеющая сталь AISI 304, шпильки – нержавеющая сталь AISI 420B, гайки шпилек – нержавеющая сталь AISI 303
 Z = шток – нержавеющая сталь AISI 420B покрытие хромом, гайка штока – нержавеющая сталь AISI 304, шпильки – нержавеющая сталь AISI 420B, гайки шпилек – нержавеющая сталь AISI 303, манжеты для низких температур (-40°C), скребок – латунь (кроме ø 125)
 Y = шток – нержавеющая сталь AISI 420B покрытие хромом, гайка штока – нержавеющая сталь AISI 304, шпильки – нержавеющая сталь AISI 420B, гайки шпилек – нержавеющая сталь AISI 303, манжеты для низких температур (-50°C), скребок – латунь (кроме ø 125)

050 ДИАМЕТРЫ:
 032 = ø 32 мм
 040 = ø 40 мм
 050 = ø 50 мм
 063 = ø 63 мм
 080 = ø 80 мм
 100 = ø 100 мм
 125 = ø 125 мм

A ТИП КРЕПЛЕНИЯ:
 A = стандартный (фиксирующая гайка на штоке)
 RL = стопор штока
 F = центральная подвеска
 I = сборка Мод. C+L+S
 ZSI = сборка Мод. ZS+C+S
 ZCI = сборка Мод. ZC+C+S
 RI = сборка подвесок Мод. R+C+S

0200 ХОД:
 10 + 2500 мм

СПЕЦИАЛЬНОЕ ИСПОЛНЕНИЕ:
 = стандарт
 V = штоковая манжета. Материал: фторкаучук (FKM)
 N = тандем
 R = манжета штока. Материал: NBR
 W = все уплотнения. Материал: фторкаучук (FKM); максимальная рабочая температура: до +130°C
 C* = покрытие цилиндра. Материал: полиуретан; цвет: серый
 L** = с низким трением, без уплотнения штока
 (_ _ _) = вылет штока _ _ _ мм
 G = абразивостойкое с латунным скребком (кроме ø 125)

* Исполнение C: по запросу.

Для получения дополнительной информации, пожалуйста, свяжитесь с нашим техническим отделом.

** Возможно заказать цилиндр без уплотнения штока, что позволит снизить коэффициент трения.

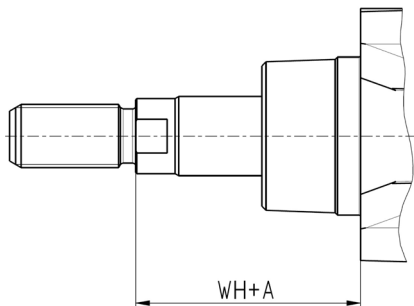
Цилиндры пневматические серии 60 со специальным окончанием штока

Удлиненный шток

В конце кодировки цилиндра в скобках указывается размер A – удлинение штока в мм. Максимальное удлинение штока $A = 500$ мм.

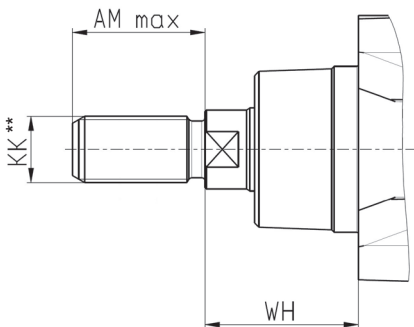
Пример для заказа:
60M2L063A0100(50) – шток удлинен на 50 мм.

Шток со специальной резьбой*

В конце кодировки цилиндра в скобках указываются диаметр резьбы, шаг и длина в мм.

Пример для заказа:
60M2L063A0100(M12X1,5-20) – резьба M12, шаг 1.5, длина 20 мм.

Доступные варианты резьб см. в таблице ниже.

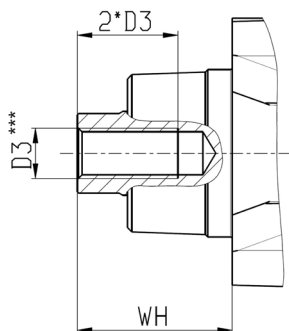
Шток с внутренней резьбой

В конце кодировки цилиндра в скобках указывается размер резьбы и через тире символ F – female – внутренняя резьба.

Пример для заказа:
60M2L063A0100(M8-F) – резьба внутренняя (D3) – M8, глубина резьбы 16 мм.

Дополнительное указание: внутренняя резьба на штоке изготавливается только с основным (крупным) шагом. Глубина резьбы равна двум диаметрам. Доступные варианты резьб см. в таблице ниже.

* = В состав цилиндров со специальной резьбой гайки не входят.

** = Резьба KK – в скобках шаг резьбы крупный и мелкий по ГОСТ 9150.

*** = Резьба D3 – шаг резьбы крупный, глубина резьбы – два диаметра.

Возможны заказы комбинированных исполнений: удлиненный шток и спец. резьба

Пример для заказа: 60M2L063A0100(50M8-F) – размер WH удлинен на 50 мм и резьба внутренняя (D3) – M8.

Пример для заказа: 60M2L063A0100(50M12X1,5-20) – размер WH удлинен на 50 мм и резьба (KK) – M12, шаг 1.5, длина 20 мм.

ТАБЛИЦА. ДОСТУПНЫЕ ВАРИАНТЫ СПЕЦИАЛЬНЫХ РЕЗЬБ

Ø мм	WH	AM макс	D3	KK
32	26	60	M5, M6, M8	M6, M8 (1,25; 1), M10 (1,5; 1,25; 1), M12 (1,75; 1,5; 1,25)
40	30	60	M6, M8, M10	M6, M8 (1,25; 1), M10 (1,5; 1,25; 1), M12 (1,75; 1,5; 1,25), M16 (2; 1,5)
50	37	60	M8, M10, M12	M10 (1,5; 1,25; 1), M12 (1,75; 1,5; 1,25), M14 (2; 1,5), M16 (2; 1,5), M18 (2,5; 1,5), M20 (2,5; 2; 1,5)
63	37	60	M10, M12	M10 (1,5; 1,25; 1), M12 (1,75; 1,5; 1,25), M14 (2; 1,5), M16 (2; 1,5), M18 (2,5; 1,5), M20 (2,5; 2; 1,5)
80	46	60	M10, M12, M16	M12 (1,75; 1,5; 1,25), M14 (2; 1,5), M16 (2; 1,5), M18 (2,5; 1,5), M20 (2,5; 2; 1,5), M24 (3; 2)
100	51	60	M12, M16	M12 (1,75; 1,5; 1,25), M14 (2; 1,5), M16 (2; 1,5), M18 (2,5; 1,5), M20 (2,5; 2; 1,5), M24 (3; 2)
125	65	80	M16, M20	M16 (2; 1,5), M18 (2,5; 1,5), M20 (2,5; 2; 1,5), M24 (3; 2), M27 (2; 1,5), M30 (3,5; 2)

Цилиндры пневматические Серия 61 - Алюминиевый профиль

Одно- и двустороннего действия, магнитные, с демпфированием
 ISO 15552 - DIN/ISO 6431 - VDMA 24562
 ø 32, 40, 50, 63, 80, 100, 125 мм



Мод. GY



Мод. U



Мод. S

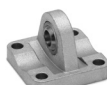

Мод. R



Мод. GKF



Мод. GA



Мод. ZC



Мод. C+L+S



Мод. D-E



Мод. GK



Мод. BF



Мод. F



Мод. B



Мод. H и C-H



Мод. C и C-H



Мод. G



Мод. L



Мод. 80-62/8C

КОДИРОВКА

61	M	2	P	050	A	0200	
----	---	---	---	-----	---	------	--

61 СЕРИЯ

M МОДИФИКАЦИЯ:
 M = стандартный, магнитный
 L = низкий коэффициент трения, магнитный

2 ДЕЙСТВИЕ:
 1 = одностороннее (передняя возвратная пружина) (ø 32 ... ø 100)
 2 = двустороннее (демпфирование в обе стороны)
 3 = двустороннее (без демпфирования)
 4 = двустороннее (с демпфированием назад)
 5 = двустороннее (с демпфированием вперед)
 6 = двустороннее (с двусторонним штоком, демпфирование в обе стороны)
 7 = одностороннее (с двусторонним штоком)

P МАТЕРИАЛЫ:
 P = шток – нержавеющая сталь AISI 420B, манжета штока – полиуретан, гайки и шпильки – оцинкованная сталь
 R = шпильки – нержавеющая сталь AISI 420B, гайки – нержавеющая сталь AISI 303
 C = шток – нержавеющая сталь AISI 303, гайка штока – нержавеющая сталь AISI 304
 U = шток, гайки шпилек – нержавеющая сталь AISI 303, гайка штока – нержавеющая сталь AISI 304, шпильки – нержавеющая сталь AISI 420B
 W = шток, гайка штока – нержавеющая сталь AISI 304, шпильки – нержавеющая сталь AISI 420B, гайки шпилек – нержавеющая сталь AISI 303
 Z = шток – нержавеющая сталь AISI 420B покрытие хромом, гайка штока – нержавеющая сталь AISI 304, шпильки – нержавеющая сталь AISI 420B, гайки шпилек – нержавеющая сталь AISI 303, манжеты для низких температур (-40°C), скребок – латунь (кроме ø 125)
 Y = шток – нержавеющая сталь AISI 420B покрытие хромом, гайка штока – нержавеющая сталь AISI 304, шпильки – нержавеющая сталь AISI 420B, гайки шпилек – нержавеющая сталь AISI 303, манжеты для низких температур (-50°C), скребок – латунь (кроме ø 125)

050 ДИАМЕТРЫ:
 032 = ø 32 мм
 040 = ø 40 мм
 050 = ø 50 мм
 063 = ø 63 мм
 080 = ø 80 мм
 100 = ø 100 мм
 125 = ø 125 мм

A ТИП КРЕПЛЕНИЯ:
 A = стандартный (фиксирующая гайка на штоке)
 RL = стопор штока

0200 ХОД:
 10 ÷ 2500 мм

СПЕЦИАЛЬНОЕ ИСПОЛНЕНИЕ:
 = стандарт
 V = штоковая манжета. Материал: фторкаучук (FKM)
 N = тандем
 R = манжета штока. Материал: NBR
 W = все уплотнения. Материал: фторкаучук (FKM); максимальная рабочая температура: до +130°C
 C* = покрытие цилиндра. Материал: полиуретан; цвет: серый
 L** = с низким коэффициентом трения, без уплотнения штока
 (_ _ _) = вылет штока _ _ _ мм
 G = абразивостойкое с латунным скребком (кроме ø 125)

* Исполнение C: по запросу.
 Для получения дополнительной информации, пожалуйста, свяжитесь с нашим техническим отделом.
 ** Возможно заказать цилиндр без уплотнения штока, что позволит снизить коэффициент трения.

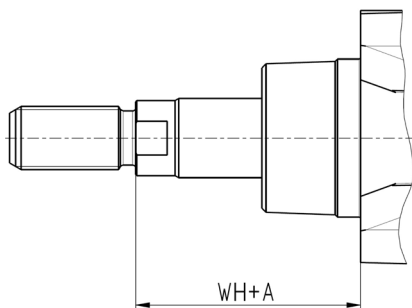
Цилиндры пневматические серии 61 со специальным окончанием штока

Удлиненный шток

В конце кодировки цилиндра в скобках указывается размер А – удлинение штока в мм. Максимальное удлинение штока А = 500 мм.

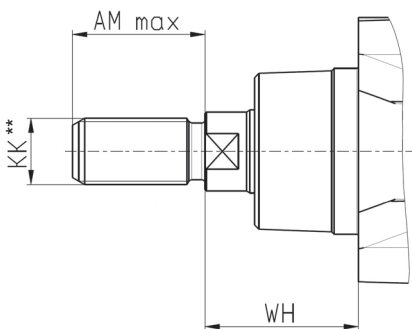
Пример для заказа:
61M2P080A0100(50) – шток удлинён на 50 мм.

Шток со специальной резьбой*

В конце кодировки цилиндра в скобках указываются диаметр резьбы, шаг и длина в мм.

Пример для заказа:
61M2P080A0100(M12X1,5-20) – резьба M12, шаг 1,5, длина 20 мм.

Доступные варианты резьб см. в таблице ниже.

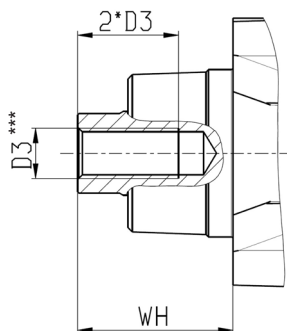
Шток с внутренней резьбой

В конце кодировки цилиндра в скобках указывается размер резьбы и через тире символ F – female – внутренняя резьба.

Пример для заказа:
61M2P080A0100(M8-F) – резьба внутренняя (D3) – M8, глубина резьбы 16 мм.

Дополнительное указание: внутренняя резьба на штоке изготавливается только с основным (крупным) шагом. Глубина резьбы равна двум диаметрам. Доступные варианты резьб см. в таблице ниже.

* = В состав цилиндров со специальной резьбой гайки не входят.

** = Резьба KK – в скобках шаг резьбы крупный и мелкий по ГОСТ 9150.

*** = Резьба D3 – шаг резьбы крупный, глубина резьбы – два диаметра.

Возможны заказы комбинированных исполнений: удлиненный шток и спец. резьба

Пример для заказа: 61M2P080A0100(50M8-F) – размер WH удлинён на 50 мм и резьба внутренняя (D3) – M8.

Пример для заказа: 61M2P080A0100(50M12X1,5-20) – размер WH удлинён на 50 мм и резьба (KK) – M12, шаг 1,5, длина 20 мм.

ТАБЛИЦА. ДОСТУПНЫЕ ВАРИАНТЫ СПЕЦИАЛЬНЫХ РЕЗЬБ

Ø мм	WH	AM макс	D3	KK
32	26	60	M5, M6, M8	M6, M8 (1,25; 1), M10 (1,5; 1,25; 1), M12 (1,75; 1,5; 1,25)
40	30	60	M6, M8, M10	M6, M8 (1,25; 1), M10 (1,5; 1,25; 1), M12 (1,75; 1,5; 1,25), M16 (2; 1,5)
50	37	60	M8, M10, M12	M10 (1,5; 1,25; 1), M12 (1,75; 1,5; 1,25), M14 (2; 1,5), M16 (2; 1,5), M18 (2,5; 1,5), M20 (2,5; 2; 1,5)
63	37	60	M10, M12	M10 (1,5; 1,25; 1), M12 (1,75; 1,5; 1,25), M14 (2; 1,5), M16 (2; 1,5), M18 (2,5; 1,5), M20 (2,5; 2; 1,5)
80	46	60	M10, M12, M16	M12 (1,75; 1,5; 1,25), M14 (2; 1,5), M16 (2; 1,5), M18 (2,5; 1,5), M20 (2,5; 2; 1,5), M24 (3; 2)
100	51	60	M12, M16	M12 (1,75; 1,5; 1,25), M14 (2; 1,5), M16 (2; 1,5), M18 (2,5; 1,5), M20 (2,5; 2; 1,5), M24 (3; 2)
125	65	80	M16, M20	M16 (2; 1,5), M18 (2,5; 1,5), M20 (2,5; 2; 1,5), M24 (3; 2), M27 (2; 1,5), M30 (3,5; 2)

Цилиндры пневматические компактные Серия 32

Одно- и двустороннего действия, магнитные, с противоповоротной платформой
ISO 21287

∅ 20, 25, 32, 40, 50, 63, 80, 100, 125 мм



ЦИЛИНДРЫ ПНЕВМАТИЧЕСКИЕ СО СПЕЦИАЛЬНЫМ ОКОНЧАНИЕМ ШТОКА



Мод. GY



Мод. U



Мод. S



Мод. R



Мод. GKF



Мод. GA



Мод. ZC



Мод. C+L+S



Мод. D-E



Мод. GK



Мод. I



Мод. B



Мод. H и C-H



Мод. C и C-H



Мод. G



Мод. L



Мод. TR

КОДИРОВКА

32	M	2	A	032	A	050	
----	---	---	---	-----	---	-----	--

32

СЕРИЯ

M

ИСПОЛНЕНИЯ:

M = шток с наружной резьбой

F = шток с внутренней резьбой

R = с противоповоротной платформой, только двустороннего действия

2

ДЕЙСТВИЕ:

1 = одностороннее (передняя возвратная пружина)

2 = двустороннее

3 = двустороннее (с двусторонним штоком)

4 = одностороннее (задняя возвратная пружина)

A

МАТЕРИАЛЫ:

A = корпус, поршень, крышки – анодированный алюминий, шток – нержавеющая сталь, уплотнения – полиуретан

032

ДИАМЕТРЫ:

020 = ∅ 20 мм - 025 = ∅ 25 мм - 032 = ∅ 32 мм - 040 = ∅ 40 мм - 050 = ∅ 50 мм

063 = ∅ 63 мм - 080 = ∅ 80 мм - 100 = ∅ 100 мм - 125 = ∅ 125 мм

A

ТИП КРЕПЛЕНИЯ:

A = стандартный

050

ХОД:

Серия 32F, 32M, 32R: ∅ 20-25 = 5-300 мм / ∅ 32-40-50-63 = 5-400 мм / ∅ 80-125 = 5-500 мм

СПЕЦИАЛЬНОЕ ИСПОЛНЕНИЕ:

= стандарт

S = специальное исполнение

V = штоковая манжета. Материал: фторкаучук (FKM)

W = все уплотнения. Материал: фторкаучук (FKM); максимальная рабочая температура: до +140°C; действие: двустороннее; модификация: немагнитный

СТАНДАРТНЫЕ ХОДА

- ✱ = с противоповоротной платформой
- = двустороннего действия
- = одностороннего действия

∅	5	10	15	20	25	30	40	50	60	80
20	✱•■	✱•■	✱•■	✱•■	✱•■	✱•	✱•	✱•		
25	✱•■	✱•■	✱•■	✱•■	✱•■	✱•	✱•	✱•		
32	✱•■	✱•■	✱•■	✱•■	✱•■	✱•	✱•	✱•	✱•	✱•
40	✱•■	✱•■	✱•■	✱•■	✱•■	✱•	✱•	✱•	✱•	✱•
50		✱•■	✱•■	✱•■	✱•■	✱•	✱•	✱•	✱•	✱•
63		✱•■	✱•■	✱•■	✱•■	✱•	✱•	✱•	✱•	✱•
80		✱•■	✱•■	✱•■	✱•■	✱•	✱•	✱•	✱•	✱•
100		✱•■	✱•■	✱•■	✱•■	✱•	✱•	✱•	✱•	✱•
125		✱•■	✱•■	✱•■	✱•■	✱•	✱•	✱•	✱•	✱•

Цилиндры пневматические серии 32 со специальным окончанием штока

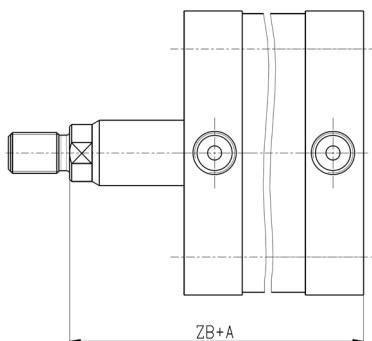

Удлиненный шток

В конце кодировки цилиндра в скобках указывается размер A – удлинение штока в мм.

Пример для заказа:
32M2A040A100(50) – размер ZB удлинен на 50 мм.

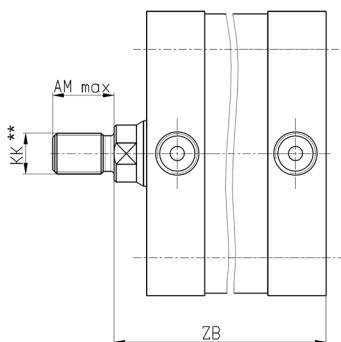

Шток со специальной резьбой*

В конце кодировки цилиндра в скобках указываются диаметр резьбы, шаг и длина в мм.

Пример для заказа:
32M2A040A100(M12X1,5-20) – резьба M12, шаг 1.5, длина 20 мм.

Доступные варианты резьб см. в таблице ниже.

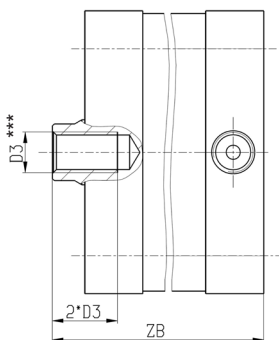

Шток с внутренней резьбой

В конце кодировки цилиндра в скобках указывается размер резьбы и через тире символ F – female – внутренняя резьба.

Пример для заказа:
32F2A040A100(M8-F) – резьба внутренняя (D3) – M8, глубина резьбы 16 мм.

Дополнительное указание: внутренняя резьба на штоке изготавливается только с основным (крупным) шагом. Глубина резьбы равна двум диаметрам.
Доступные варианты резьб см. в таблице ниже.

* = В состав цилиндров со специальной резьбой гайки не входят.
** = Резьба КК – в скобках шаг резьбы крупный и мелкий по ГОСТ 9150.
*** = Резьба D3 – шаг резьбы крупный, глубина резьбы – два диаметра.

Возможны заказы комбинированных исполнений: удлиненный шток и спец. резьба
Пример для заказа: 32F2A040A100(50M8-F) – размер ZB удлинен на 50 мм и резьба внутренняя (D3) – M8.
Пример для заказа: 32M2A040A100(50M12X1,5-20) – размер ZB удлинен на 50 мм и резьба (КК) – M12, шаг 1.5, длина 20 мм.

ТАБЛИЦА. ДОСТУПНЫЕ ВАРИАНТЫ СПЕЦИАЛЬНЫХ РЕЗЬБ

Ø мм	ZB	A max	AM max	D3	КК
20	42.5	300	40	M3, M4, M5	M4, M5, M6, M8 (1,25; 1)
25	44.5	300	40	M4, M5	M5, M6, M8 (1,25; 1), M10 (1,5; 1,25; 1)
32	51	500	60	M5, M6, M8	M6, M8 (1,25; 1), M10 (1,5; 1,25; 1), M12 (1,75; 1,5; 1,25)
40	52	500	60	M6, M8	M6, M8 (1,25; 1), M10 (1,5; 1,25; 1), M12 (1,75; 1,5; 1,25)
50	53	500	60	M8, M10	M10 (1,5; 1,25; 1), M12 (1,75; 1,5; 1,25), M14 (2; 1,5), M16 (2; 1,5)
63	57	500	60	M10	M10 (1,5; 1,25; 1), M12 (1,75; 1,5; 1,25), M14 (2; 1,5), M16 (2; 1,5)
80	63.5	500	60	M10, M12	M12 (1,75; 1,5; 1,25), M14 (2; 1,5), M16 (2; 1,5), M18 (2,5; 1,5), M20 (2,5; 2; 1,5)
100	76.5	500	60	M12, M16	M12 (1,75; 1,5; 1,25), M14 (2; 1,5), M16 (2; 1,5), M18 (2,5; 1,5), M20 (2,5; 2; 1,5), M24 (3; 2)
125	91.5	500	60	M12, M16	M12 (1,75; 1,5; 1,25), M14 (2; 1,5), M16 (2; 1,5), M18 (2,5; 1,5), M20 (2,5; 2; 1,5), M24 (3; 2)

Цилиндры пневматические компактные Серия 31

Серия 31M-31F: одно- и двустороннего действия, магнитные

Серия 31R: двустороннего действия, с противоположной платформой, магнитные

Ø 12, 16, 20, 25 мм

Ø 32, 40, 50, 63, 80, 100 мм UNITOP



Мод. GA



Мод. I



Мод. C



Мод. G



Мод. U



Мод. ZC



Мод. L



Мод. D-E



Мод. B



Мод. DC



Мод. GKF



Мод. GK



Мод. GY

КОДИРОВКА

31	M	2	A	032	A	050	
----	---	---	---	-----	---	-----	--

31

СЕРИЯ

M

МОДИФИКАЦИЯ:

M = шток с наружной резьбой

F = шток с внутренней резьбой

R = с противоположной платформой, только двустороннего действия

2

ДЕЙСТВИЕ:

1 = одностороннее (передняя возвратная пружина)

2 = двустороннее

3 = двустороннее (с двусторонним штоком)

4 = одностороннее (задняя возвратная пружина)

A

МАТЕРИАЛЫ:

A = корпус – алюминий, шток – нержавеющая сталь AISI 303

032

ДИАМЕТРЫ:

012 = Ø 12 мм - 016 = Ø 16 мм - 020 = Ø 20 мм - 025 = Ø 25 мм - 032 = Ø 32 мм

040 = Ø 40 мм - 050 = Ø 50 мм - 063 = Ø 63 мм - 080 = Ø 80 мм - 100 = Ø 100 мм

A

ТИП КРЕПЛЕНИЯ:

A = стандартный

050

ХОД:

Серия 31R, 31M и 31F: Ø 12 + 25 = 1 + 200 мм / Ø 32 + 63 = 1 + 300 мм / Ø 80 + 100 = 1 + 400 мм

= стандарт

S = специальное исполнение

V = штоковая манжета. Материал: фторкаучук (FKM)

W = все уплотнения. Материал: фторкаучук (FKM); максимальная рабочая температура: до +140°C; действие: двустороннее; модификация: немагнитный

СТАНДАРТНЫЕ ХОДА

• = одностороннего действия (с наружной и внутренней резьбой)

■ = двустороннего действия (с наружной и внутренней резьбой)

✕ = с противоположной платформой

Ø	5	10	15	20	25	30	40	50	60	80
12	✕•	✕•	■✕	■✕	■✕	■✕	■✕			
16	✕•	✕•	■✕•	■✕•	■✕•	■✕	■✕			
20	✕•	✕•	■✕•	■✕•	■✕•	■✕	■✕	■✕		
25	✕•	✕•	■✕•	■✕•	■✕•	■✕	■✕	■✕		
32	✕•	✕•	■✕•	■✕•	■✕•	■✕	■✕	■✕		
40	✕•	✕•	■✕•	■✕•	■✕•	■✕	■✕	■✕	■✕	■✕
50		✕•	■✕•	■✕•	■✕•	■✕	■✕	■✕	■✕	■✕
63		✕•	■✕•	■✕•	■✕•	■✕	■✕	■✕	■✕	■✕
80		✕•	■✕•	■✕•	■✕•	■✕	■✕	■✕	■✕	■✕
100		✕•	■✕•	■✕•	■✕•	■✕	■✕	■✕	■✕	■✕

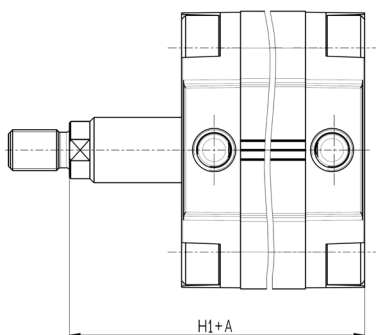
Цилиндры пневматические серии 31 со специальным окончанием штока

Удлиненный шток

В конце кодировки цилиндра в скобках указывается размер A – удлинение штока в мм.

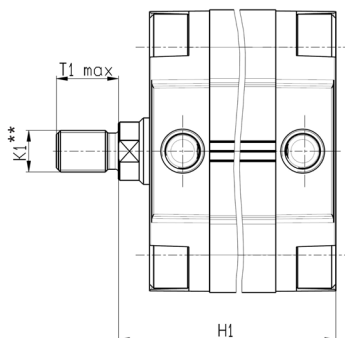
Пример для заказа:
31M2A032A100(50) – размер $H1$ удлинен на 50 мм.

Шток со специальной резьбой*

В конце кодировки цилиндра в скобках указываются диаметр резьбы, шаг и длина в мм.

Пример для заказа:
31M2A032A100(M12X1,5-20) – резьба M12, шаг 1,5, длина 20 мм.

Доступные варианты резьб см. в таблице ниже.

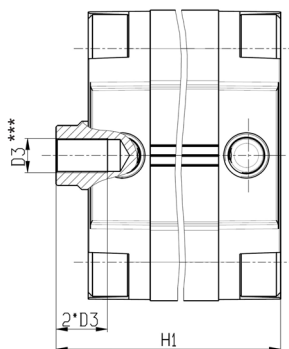
Шток с внутренней резьбой

В конце кодировки цилиндра в скобках указывается размер резьбы и через тире символ F – female – внутренняя резьба.

Пример для заказа:
31F2A032A100(M8-F) – резьба внутренняя ($D3$) – M8, глубина резьбы 16 мм.

Дополнительное указание: внутренняя резьба на штоке изготавливается только с основным (крупным) шагом. Глубина резьбы равна двум диаметрам. Доступные варианты резьб см. в таблице ниже.

* = В состав цилиндров со специальной резьбой гайки не входят.

** = Резьба K1 – в скобках шаг резьбы крупный и мелкий по ГОСТ 9150.

*** = Резьба D3 – шаг резьбы крупный, глубина резьбы – два диаметра.

Пример для заказа: 31M2A032A100(50) – размер $H1$ удлинен на 50 мм.

Возможны заказы комбинированных исполнений: удлиненный шток и спец. резьба

Пример для заказа: 31F2A032A100(50M8-F) – размер $H1$ удлинен на 50 мм и резьба внутренняя ($D3$) – M8.

Пример для заказа: 31M2A032A100(50M12X1,5-20) – размер $H1$ удлинен на 50 мм и резьба (K1) – M12, шаг 1,5, длина 20 мм.

ТАБЛИЦА. ДОСТУПНЫЕ ВАРИАНТЫ СПЕЦИАЛЬНЫХ РЕЗЬБ

Ø мм	H1	A max	T1 max	D3	K1
12	42.5	300	40	M3	M3, M4, M5, M6
16	42.5	300	40	M3, M4	M3, M4, M5, M6
20	42.5	300	40	M3, M4, M5	M4, M5, M6, M8 (1,25; 1)
25	45	300	40	M4, M5	M5, M6, M8 (1,25; 1), M10 (1,5; 1,25; 1)
32	50.5	500	60	M5, M6, M8	M6, M8 (1,25; 1), M10 (1,5; 1,25; 1), M12 (1,75; 1,5; 1,25)
40	52	500	60	M6, M8	M6, M8 (1,25; 1), M10 (1,5; 1,25; 1), M12 (1,75; 1,5; 1,25)
50	53	500	60	M8, M10	M10 (1,5; 1,25; 1), M12 (1,75; 1,5; 1,25), M14 (2; 1,5), M16 (2; 1,5)
63	57.5	500	60	M10	M10 (1,5; 1,25; 1), M12 (1,75; 1,5; 1,25), M14 (2; 1,5), M16 (2; 1,5)
80	64	500	60	M10, M12	M12 (1,75; 1,5; 1,25), M14 (2; 1,5), M16 (2; 1,5), M18 (2,5; 1,5), M20 (2,5; 2; 1,5)
100	76.5	500	60	M12, M16	M12 (1,75; 1,5; 1,25), M14 (2; 1,5), M16 (2; 1,5), M18 (2,5; 1,5), M20 (2,5; 2; 1,5), M24 (3; 2)

Россия

ООО «Камоцци-Пневматика» Штаб-квартира, логистический и учебный центры, производство

141597, Московская обл.
Солнечногорский район
п. Чашниково
т./ф.: +7 (495) 786 65 85
(многоканальный)
e-mail: info@camozzi.ru

Камоцци-Москва

141400, Московская обл., г. Химки
ул. Ленинградская, 1 А, 14 этаж
(м "Речной вокзал")
т./ф.: +7 (495) 735 49 61
e-mail: moscow@camozzi.ru

Камоцци-Владивосток

690014, г. Владивосток
ул. Некрасовская, 52 А, офис 206
т./ф.: +7 (4232) 20 89 33
e-mail: vladivostok@camozzi.ru

Камоцци-Воронеж

394026, г. Воронеж
пр. Московский, 11, офис 6
т./ф.: +7 (473) 200 88 11
e-mail: voronezh@camozzi.ru

Камоцци-Екатеринбург

620027, г. Екатеринбург
ул. Луначарского, 31, офис 1010
(здание "УралНИТИ")
т./ф.: +7 (343) 354 32 57
e-mail: ural@camozzi.ru

Камоцци-Иркутск

664025, г. Иркутск
б-р Гагарина, 38, офис 403
т./ф.: +7 (3952) 50 03 96
e-mail: irkutsk@camozzi.ru

Камоцци-Казань

420111, г. Казань
ул. Московская, 13 А, офис 302
т./ф.: +7 (843) 299 60 60
e-mail: kazan@camozzi.ru

Камоцци-Киров

610000, г. Киров
ул. Московская, 25 Г, офис 208
т.: +7 (8332) 21 13 29
e-mail: kirov@camozzi.ru

Камоцци-Краснодар

350001, г. Краснодар
ул. Маяковского, 163, офис 2/1
т./ф.: +7 (861) 239 70 41
e-mail: krasnodar@camozzi.ru

Камоцци-Красноярск

660093, г. Красноярск
ул. Академика Вавилова, 2 Ж
офис 108
т./ф.: +7 (391) 236 58 21
e-mail: krasnoyarsk@camozzi.ru

Камоцци-Набережные Челны

423810, г. Набережные Челны
пр. Х. Туфана, здание делового
центра «2.18», офис 0608, 6 этаж
т./ф.: +7 (8552) 20 34 60
e-mail: chelny@camozzi.ru

Камоцци-Нижний Новгород

603000, г. Нижний Новгород
ул. Короленко, 29, офис 311, 3 этаж
т./ф.: +7 (831) 220 55 41
e-mail: nnov@camozzi.ru

Камоцци-Новокузнецк

654066, г. Новокузнецк
пр. Дружбы, 39, офис 704
т./ф.: +7 (3843) 77 76 36
e-mail: novokuznetsk@camozzi.ru

Камоцци-Новосибирск

630091, г. Новосибирск
ул. Фрунзе, 5, офис 304
т./ф.: +7 (383) 218 60 09
e-mail: nsk@camozzi.ru

Камоцци-Обнинск

249036, Калужская обл., г. Обнинск
ул. Королева, 4, офис 401.3
БЦ "БРИТАНИКА"
т./ф.: +7 (48439) 2 92 52
e-mail: obninsk@camozzi.ru

Камоцци-Омск

644119, г. Омск
ул. Степанца, 10/4, 4 этаж
т./ф.: +7 (3812) 71 94 94
e-mail: omsk@camozzi.ru

Камоцци-Пермь

614022, г. Пермь
ул. Мира, 45 А, офис 301
т./ф.: +7 (342) 205 76 41
e-mail: perm@camozzi.ru

Камоцци-Пятигорск

357500, г. Пятигорск
ул. Кочубея, 67
т./ф.: +7 (8793) 97 53 03
e-mail: kmv@camozzi.ru

Камоцци-Ростов-на-Дону

344002, г. Ростов-на-Дону
пр. Буденновский, 3, офис 408
т./ф.: +7 (863) 203 62 24, 299 01 63
e-mail: rostov@camozzi.ru

Камоцци-Рязань

390044, г. Рязань
Московское шоссе, 16
т./ф.: +7 (4912) 42 71 50
e-mail: ryazan@camozzi.ru

Камоцци-Самара

443099, г. Самара
ул. Водников, 60, офис 615
т./ф.: +7 (846) 276 68 92
e-mail: samara@camozzi.ru

Камоцци-Санкт-Петербург

192029, г. Санкт-Петербург
ул. Бабушкина, 3, офис 410
(м "Елизаровская")
т./ф.: +7 (812) 326 29 11
e-mail: spb@camozzi.ru

Камоцци-Уфа

450006, респ. Башкортостан, г. Уфа
ул. Пархоменко, 156/1 А, офис 111
т./ф.: +7 (347) 246 40 76
e-mail: ufa@camozzi.ru

Камоцци-Хабаровск

г. Хабаровск
ул. Шабалина, 19 А, офис 512
т.: +7 (4212) 26 03 96
e-mail: fedor.slobodskoy@camozzi.ru

Камоцци-Челябинск

454091, г. Челябинск
ул. Красная, 4, офис 507
т./ф.: +7 (351) 265 87 64
e-mail: chel@camozzi.ru

Камоцци-Череповец

162600, г. Череповец
ул. Маяковского, 40, офис 7
т.: +7 (812) 326 29 11
e-mail: spb@camozzi.ru

Камоцци-Ярославль

150049, г. Ярославль
проспект Толбухина, д. 17/65
офис 209
т./ф.: +7 (4852) 20 63 65, 20 63 66
e-mail: yaroslavl@camozzi.ru

Украина

ООО «Камоцци-пневматик- Симферополь» Штаб-квартира

04080, г. Киев
ул. Фрунзе, 1-3, секция «Д»
т./ф.: +38 (044) 536 95 20
e-mail: info@camozzi.ua

Камоцци-Днепропетровск

49098, г. Днепропетровск
ул. М. Малиновского, 2 вход 2, этаж 3
тел.: +38 (0562) 380 340
факс: +38 (0562) 380 438
e-mail: dnepr@camozzi.ua

Камоцци-Донецк

83017, г. Донецк
ул. Овнатяна, 4, офис 516
тел.: +38 (062) 345 27 14
факс: +38 (062) 345 27 13
e-mail: donetsk@camozzi.ua

Камоцци-Запорожье

69057, г. Запорожье
ул. Победы, 131В, офис 1
тел.: +38 (061) 225 65 01
факс: +38 (061) 225 65 02
e-mail: zpr@camozzi.ua

Камоцци-Львов

79000, г. Львов
ул. Грабовского, 11, офис 308
тел.: +38 (032) 297 46 11
факс: +38 (032) 297 46 75
e-mail: lviv@camozzi.ua

Камоцци-Одесса

65005, г. Одесса
ул. Мельницкая, 26/2, офис 518
тел.: +38 (048) 738 05 75
факс: +38 (048) 738 05 74
e-mail: odessa@camozzi.ua

Камоцци-Тернополь

46001, г. Тернополь
ул. М. Шептицкого, 25/6
тел.: +38 (0352) 43 10 51
факс: +38 (0352) 43 10 57
e-mail: ternopil@camozzi.ua

Камоцци-Харьков

61166, г. Харьков
пр. Ленина, 36, офис 518
тел.: +38 (057) 715 05 81
факс: +38 (057) 715 45 71
e-mail: kharkiv@camozzi.ua

Республика Беларусь

Частное торговое унитарное предприятие «Камоцци-Пневматик»

220070, г. Минск
ул. Переходная, 64 1-й этаж
тел: +375 17 3961170
факс: +375 17 3961171
e-mail: info@camozzi.by
www.camozzi.by

Камоцци-Гомель

246029, г. Гомель
ул. Карбышева, 9, офис 412
тел.: +375 232 478417
факс: +375 232 473920
e-mail: info@camozzi.by
www.camozzi.by

Казахстан

ТОО «Камоцци-Пневматик Казахстан»

050009, г. Алматы
ул. Шевченко, 165-Б/
угол ул. Радостовца, 72г, офис 615
тел.: +7 (727) 333 53 34
факс: +7 (727) 323 62 50 (51)
e-mail: info@camozzi.kz
www.camozzi.kz

Камоцци-Павлодар

140000, г. Павлодар
ул. Торайгырова, 79/1
офис 11
т./ф.: +7 (7182) 55 10 89
e-mail: pavlodar@camozzi.kz
www.camozzi.kz