



Пневмоцилиндры с направляющими QCTL



Высокое качество
Быстрая доставка
Модель выпускается в России



Пневмоцилиндры с направляющими QCTL

1

СЕРИЯ QCTL

Двустороннего действия, магнитные, с направляющими
 Ø16, 20, 25, 32, 40, 50, 63 мм

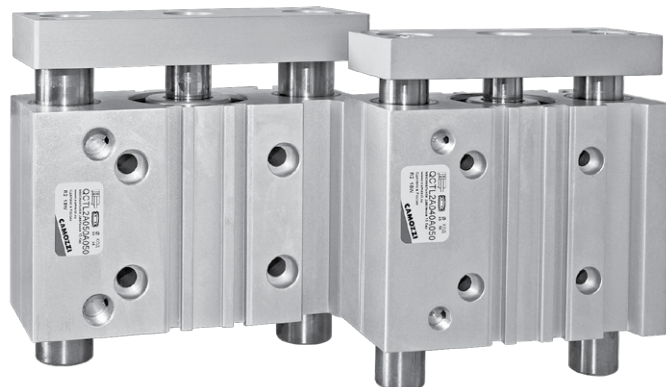

- » Монтаж магнитных датчиков с обеих сторон корпуса
- » Направляющие с подшипником скольжения для высоких нагрузок
- » Моноблок: цилиндр и направляющие в одном корпусе
- » Платформа из анодированного алюминия для снижения инерционных нагрузок
- » Быстрая доставка покупателю цилиндров со стандартными длинами ходов

Пневмоцилиндры с направляющими серии QCTL являются адаптированной версией общеизвестной и широко распространенной серии цилиндров QCT, производимых Camozzi для широкого круга применения и зарекомендовавших себя как надежное и законченное решение в станкостроении, робототехнике и мехатронике.

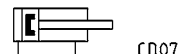

Пневматические цилиндры QCTL представляют собой высоконагруженные модули линейного перемещения для монтажа сложных кинематических систем и установки на них непосредственно исполнительных устройств.

В пневмоцилиндрах QCTL предусмотрены монтажные отверстия для наиболее распространенных способов крепления корпуса.

ОСНОВНЫЕ ХАРАКТЕРИСТИКИ

Конструкция	Компактный с направляющими QCTL – направляющие с подшипником скольжения
Действие	Двустороннего действия
Материалы	Корпус – анодированный алюминий; платформа – анодированный алюминий; шток – нержавеющая сталь AISI 420B; направляющая QCTL – нержавеющая сталь AISI 420B; уплотнения – полиуретан
Крепление	Резьбовые и гладкие отверстия в корпусе цилиндра
Ход (мин. - макс.)	10 ÷ 200 мм; более 200 мм по запросу
Рабочая температура	-20°C ÷ 80°C
Скорость	50 ÷ 500 мм/с
Рабочее давление	1 ÷ 10 бар
Рабочая среда	Очищенный воздух без маслораспыления. С классом очистки по стандарту ISO 8573-1:2010 [7:8:4].

КОДИРОВКА

QC	TL	2	A	020	A	050
QC	СЕРИЯ					
TL	МОДИФИКАЦИЯ: TL = подшипник скольжения					
2	ДЕЙСТВИЕ: 2 = двустороннего действия, магнитный			ПНЕВМАТИЧЕСКИЕ СИМВОЛЫ: CD07		
A	МАТЕРИАЛЫ: A = корпус – анодированный алюминий, шток – нержавеющая сталь AISI 420B, направляющая – нержавеющая сталь AISI 420B, платформа – анодированный алюминий					
020	ДИАМЕТР ПОРШНЯ, мм					
A	ТИП КРЕПЛЕНИЯ: A = стандарт					
050	ДЛИНА ХОДА, мм					

ЦИЛИНДРЫ СЕРИЯ QCTL



РАЗМЕРЫ							
Размер Ø2 (мм)	Ø 16	Ø 20	Ø 25	Ø 32	Ø 40	Ø 50	Ø 63
10 + 30	24	24	24	24	24	24	28
40 + 100	44	44	44	48	48	48	52
125 + 200	110	120	120	124	124	124	128



ТАБЛИЦА ЗНАЧЕНИЙ СТАНДАРТНОГО ХОДА ЦИЛИНДРОВ ДВУСТОРОННЕГО ДЕЙСТВИЯ СЕРИИ QCTL

■ = поставка со склада □ = заказ на производство

Диаметр, мм \ Ход, мм	10	20	25	30	40	50	75	100	125	150	175	200
Ø16	□	□		□	□	□	□	□	□	□	□	□
Ø20		■		■	□	■	■	□	□	□	□	□
Ø25		□		■	■	■	■	□	□	□	□	□
Ø32			■			■	■	■	□	□	□	□
Ø40			■			■	□	□	□	□	□	□
Ø50			□			□	□	■	□	□	□	□
Ø63			□			■	□	□	□	□	□	□

ПРИМЕЧАНИЕ:

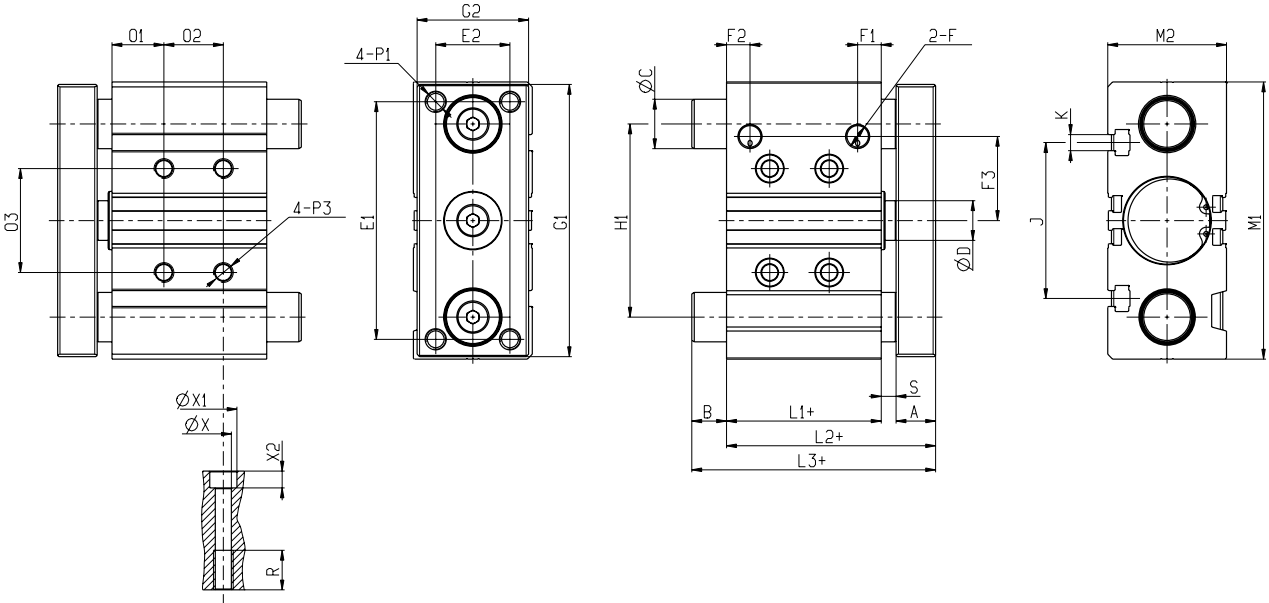
Нестандартные ходы доступны с кратностью 5 мм. Для нестандартных ходов использовать размеры на чертеже, соответствующие ближайшему большему стандартному ходу из таблицы.

Пример: для пневмоцилиндра с ходом 120 мм, необходимо выбрать размеры на чертеже, соответствующие пневмоцилиндру с ходом 125 мм; 105 мм (> 100 мм), то размеры также будут соответствовать цилиндру с ходом 125 мм.

Хода более 200 мм по запросу.

РАЗМЕРЫ

Ø	A	ØC	ØD	E1	E2	F	F1	F2	F3	G1	G2	H1	L1	L2	M1	M2	Ø1	Ø3	P1	P3	R	S	X	X1	X2	J	K
16	10	10	8	54	16	M5	10,5	7,5	19	62	25	46	33	46	64	30	5	24	M5x0,8	M5x0,8	10	3	4,3	8	4,5	-	-
20	10	12	10	70	18	G1/8	10,5	10,5	25	81	30	54	37	53	83	36	17	28	M5x0,8	M6x1	12	4	5,5	9,5	5	44	M5
25	12	16	12	78	26	G1/8	11,5	9	28,5	91	40	64	37,5	53,5	93	42	17	34	M6x1	M6x1	12	4	5,5	9,5	5	50	M5
32	15	20	16	96	30	G1/8	9,5	9,5	34	110	45	78	37,5	59,5	112	48	21	42	M8x1,25	M8x1,25	16	6	6,5	11	6,5	63	M6
40	15	20	16	104	30	G1/8	13	12	38	118	45	86	44	66	120	54	22	50	M8x1,25	M8x1,25	16	6	6,5	11	6,5	72	M6
50	20	25	20	130	40	G1/4	11,5	11,5	47	146	60	110	44	72	148	64	24	66	M10x1,5	M10x1,5	20	8	8,5	14	8,5	92	M8
63	20	25	20	130	50	G1/4	12,5	11,4	55	158	70	124	49	77	162	78	24	80	M10x1,5	M10x1,5	20	8	8,5	14	8,5	110	M10

РАЗМЕРЫ

Ø	Размер L3 (для хода 10-40 мм)	Размер L3 (для хода 50-100 мм)	Размер L3 (для хода 125-200 мм)	Размер B (для хода 10-40 мм)	Размер B (для хода 50-100 мм)	Размер B (для хода 125-200 мм)
16	46	64,5	92,5	-	18,5	46,5

РАЗМЕРЫ

Ø	Размер L3 (для хода 20-50 мм)	Размер L3 (для хода 20 мм)	Размер L3 (для хода 25 мм)	Размер L3 (для хода 30-50 мм)	Размер L3 (для хода 25-200 мм)	Размер L3 (для хода 75-200 мм)	Размер L3 (для хода 50-200 мм)	Размер B (для хода 20-50 мм)	Размер B (для хода 20 мм)	Размер B (для хода 25 мм)	Размер B (для хода 30-50 мм)	Размер B (для хода 25-200 мм)	Размер B (для хода 75-200 мм)	Размер B (для хода 50-200 мм)
20	74,5	-	-	-	-	79,5	-	21,5	-	-	-	-	26,5	-
25	-	74,5	-	80,5	-	85	-	-	21	-	27	-	31,5	-
32	-	-	73,5	-	-	-	91,5	-	-	14	-	-	-	32
40	-	-	73,5	-	-	-	91,5	-	-	7,5	-	-	-	25,5
50	-	-	-	-	98,5	-	-	-	-	-	-	26,5	-	-
63	-	-	-	-	98,5	-	-	-	-	-	-	21,5	-	-

Пневматическая аппаратура Camozzi для автоматизации технологических процессов и производств

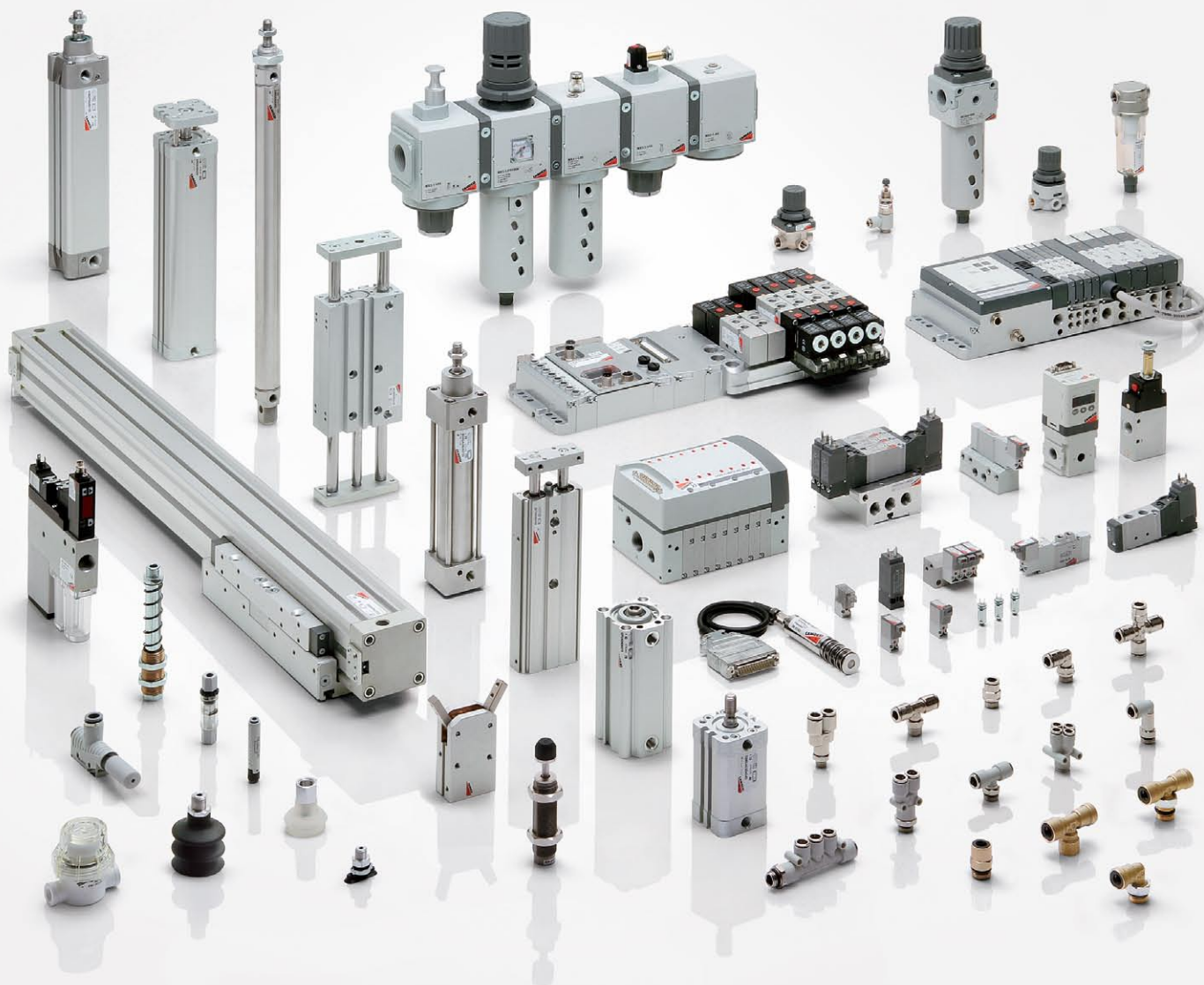

- пневматические цилиндры
- пневматические приводы
- пневматические схваты
- магнитные датчики положения
- пневматические распределители
- пневматические острова
- пневматические шкафы управления
- устройства пневматической логики, реле и усилители давления
- устройства подготовки воздуха
- автоматические клапаны
- вакуумная техника
- тормозные фитинги для тормозных пневмосистем
- формованный трубопровод